

取扱説明書

INSTALLATION MANUAL

RB26DETT 大容量オイルポンプ OVERSIZED OIL PUMP for RB26DETT

品番 (PART NUMBER)	193035
---------------------	--------

適合 (APPLICATION)	RB26DETT
---------------------	----------

日本語 *****2p

English *****5p

- この取扱説明書を良く読んでからお使いください
- 日産自動車の発行する整備要領書と併せてお使いください。
- 取り付け後も大切に保管してください。
- 販売店様で取り付けをされる場合は本書を必ずお客様へお渡しください

TOMEI 製品のお買い上げありがとうございます。

TOMEI大容量オイルポンプは設計値を見直すことで高性能化したチューニングエンジン専用品です。

- ・大径ポンプギアにより吐出量、吐出圧の大幅な向上
- ・ポンプギア材質にSCM435クロモリ材を採用し、高強度、耐久性を実現
- ・ギアカバーの強度も見直し、クラックを防止
- ・オイルパンの脱着を行わずに油圧調整が可能

- Please carefully read this manual prior to installation.
- Please also refer to the NISSAN Service Manual with this Manual.
- After the installation has been completed please keep this manual for future reference.
- If the install was done in a shop please make sure to give this manual to the owner.

Thank you for purchasing another quality TOMEI product.

The TOMEI Oversized Oil Pump is specifically designed for use on performance engines.

- ・The flow pressure and volume is much higher than the stock Pump due to the larger gear.
- ・SCM435 Chromoly material was chosen for the Oil Pumps Gear due to its high strength and durability.
- ・With the improvement in the Gears strength, the risk of cracks are prevented.
- ・The Oil Pressure can now be adjusted without removing the Oil Pan (Sump).



注意

- 本品は自動車競技専用です。サーキットや公道から閉鎖されたコース内に限って使用してください。
- 一般公道で使用すると車両本来の安全性が失われ危険です。また、法律で罰せられます。
- 自動車競技という特殊用途に用いる為、取り付けは特別の訓練を受けた整備士が、設備の整った作業場で実施してください。
- 取り付けの際は、適正な工具と保護具を使用しないとけがにつながり危険です。
- 必ず日産自動車の発行する整備要領書の指示に従い脱着を行ってください。
- 指定したエンジン以外への取り付けはできません。指定したエンジン以外に取り付けると各部が適合せず、本品、およびエンジン本体を破損します。
- 本品は高回転、高出力に対応する強度を十分確保していますが、本品、および他の部品に関わる負荷は、エンジンの運転条件や各部品の組み付け、調整状態により変化します。
性能の追求については綿密な計画と、精度の高い組み付け調整を行ってください。
- 作業はエンジンが冷えている状態で行ってください。エンジンが熱い状態で作業を行うとやけどの恐れがあります。
- 部品の脱着の際には無理に力を加えないでください。部品を破損する恐れがあります。
- 各ボルトはトルクレンチを用いて、指定されたトルクで締め付けてください。トルクを守らないとボルトが緩んだり破損する恐れがあります。

作業に必要な工具類

本品の取り付けには下記が必要です。

・エンジン整備用工具一式	・トルクレンチ	・角度レンチ	・整備要領書
--------------	---------	--------	--------

部品構成

キットの中には下記のものが入っています。()内は数量。

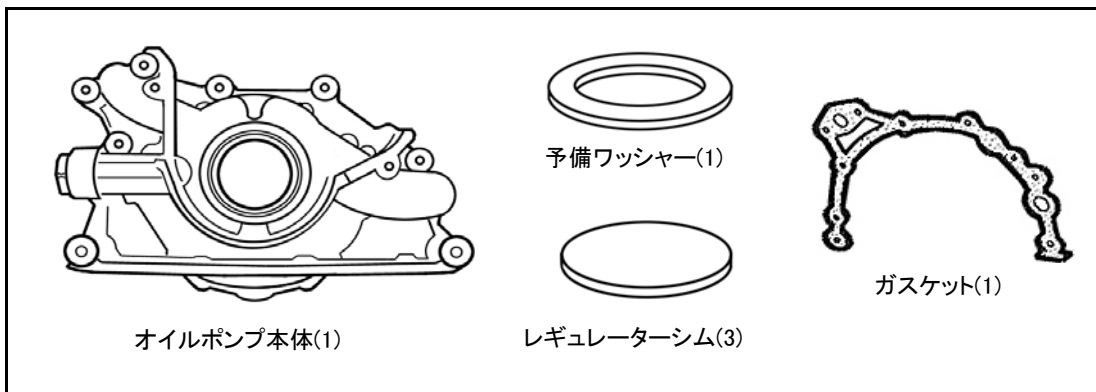

装着

装着に使用するボルト、ワッシャーは、ノーマル品を取り外した物をそのまま利用します。

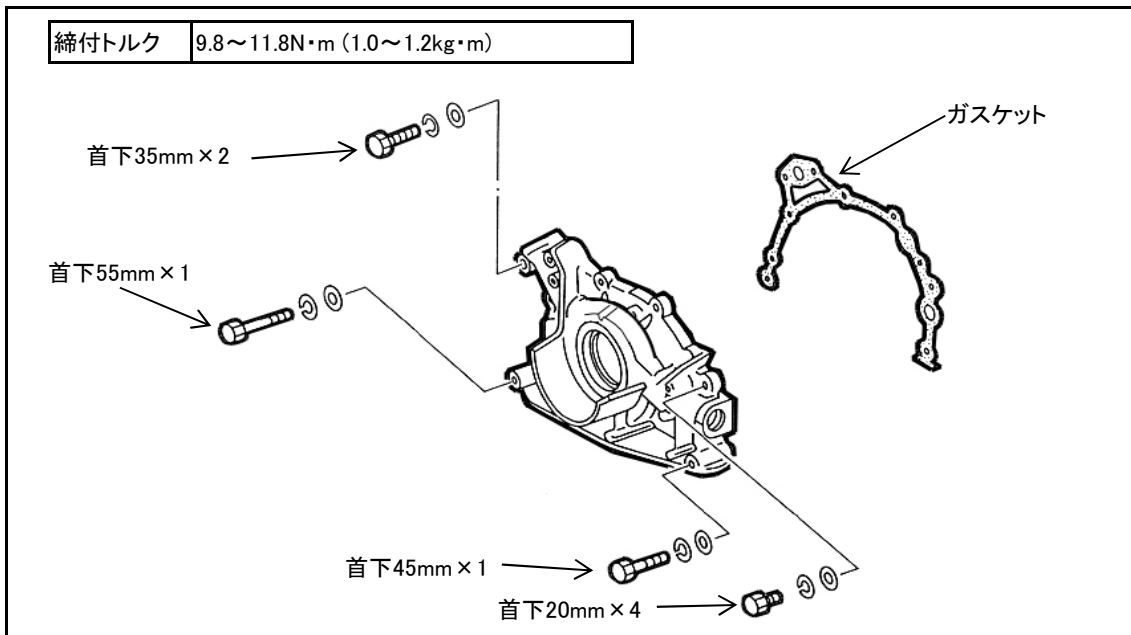

・オイルポンプ吐出量の増加に伴い、オイルパンの大容量化が必要です。

《参考》

オイルパンの大容量化は、弊社チューニングサービスにて承っています。

RB26大容量オイルパン加工 品番:34107010

・STDオイルパン下取り ・バツフルプレート付属 ・ストレーナー付属

⚠ 注意

- エンジンオイル量、及びオイルの漏れ、にじみは運転前に必ず点検してください。
エンジンオイルが不足すると本品及び、エンジン本体を破損します。
- RB系エンジンは91年8月(R32マイナーチェンジ)に改良を受け、クランクシャフトのオイルポンプ取付部(インナーギヤインロー部)が延長され、オイルポンプ取付部の負荷が低減されました。
91年8月以前のエンジンをご使用の場合、91年8月以降クランクシャフト(日産純正部品:12200-05U03)に変更することをお奨めします。

油圧の調整

油圧の調整はレギュレータープラグ内の部品の構成を変更することで実施できます。
仕様にあわせて調整を行って下さい。

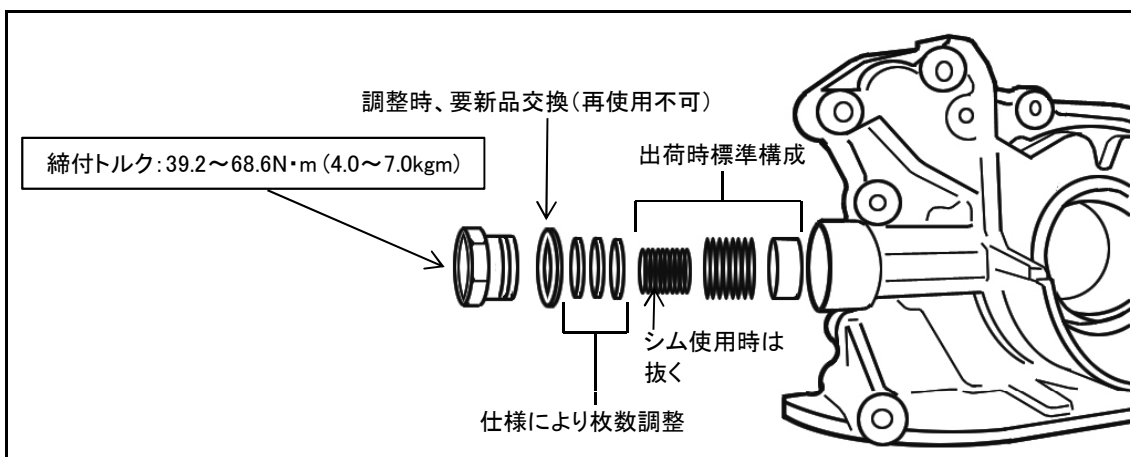

【油圧参考データ】

	ダブルスプリング 出荷時	シングルスプリング	シングルスプリング +シム1枚	シングルスプリング +シム2枚	シングルスプリング +シム3枚
回転数 rpm	油圧 kgf/cm ²				
3000	6.27	4.68	4.82	4.96	5.10
3500	6.40	4.90	5.02	5.16	5.28
4000	6.58	5.20	5.34	5.48	5.62
4500	6.77	5.47	5.53	5.59	5.65
5000	6.86	5.54	5.63	5.73	5.82
5500	6.73	5.63	5.71	5.79	5.87
6000	6.65	5.49	5.61	5.74	5.86
6500	6.51	5.34	5.41	5.48	5.48
7000	6.30	5.12	5.22	5.33	5.43
7500	6.22	5.01	5.13	5.26	5.38
アイドル時(1000rpm)					
始動直後 冷間時	5.7~6.3	3.9~4.5	4.6~5.2	4.9~5.6	5.4~6.1
暖機終了後 (油温70°C以上)	3.0~3.5				

エンジン : BNR34 STD
 オイル : WAKO'S 4C-R 15W-50
 オイルパン : STD

※上記データは参考です。使用されるオイル、環境により数値は異なります。
 ※外気温によって始動直後の油圧には差が生じます。

仕様

・ギヤセット材質 : SCM435
 ・オイルポンプ吐出量 : 6000rpm / 56L (STD 46.7)

補修部品

下記は補修部品としてご用意しています。取り外し、調整に伴い交換しなければならない場合は、下記の品番でご注文下さい。

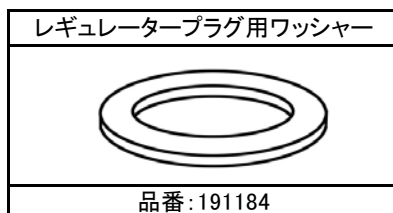

※フロントオイルシールを交換の場合は日産純正部品13510-10Y10を使用してください。



CAUTION

- This product is designed for competition used ONLY. Not to be used on public roads.
- The original safety standards of the vehicle will change, which will make it illegal to be used on public roads.
- This product is to be fitted by an experienced professional in a fully equipped workshop.
- This product is to be fitted with the correct tools, protective & safety equipment. Failure to do so can lead to possible work hazards.
- Refer to the vehicles original workshop service manual when disassembling the engine.
- This product was specifically designed to be application specific. This is not a universal product. If installed on any other vehicles/engines, this product may sustain damage and/or cause engine failure.
- Designed specifically for performance use. All other parts will need to be checked during assembly to ensure that everything is in excellent condition. If not, you run the risk of engine failure when used at high engine speeds & power outputs. Meticulous attention to detail & precision assembly is a must for maximum longevity & durability. Since this is a vital component of the engine, any mistakes made during assembly, will cause terminal engine failure.
- This product is to be installed when the engine and engine bay is cold.
- Do not use excessive force when removing and installing parts. As this may cause damage to the parts and related components.
- Tighten each bolt with the torque specified with a torque wrench. If the bolt(s) loosens, damage to the engine may result. Additional problems may arise if the bolts are not tightened to the specified torque specs.

REQUIRED TOOLS

These tools are the bare minimum required for the job.

<ul style="list-style-type: none"> •General Engine Maintenance Tools •Torque Wrench •Angle Wrench •Workshop Service Manual
--

KIT CONTENTS

Below is the contents of this kit, with the quantity listed in the brackets ().

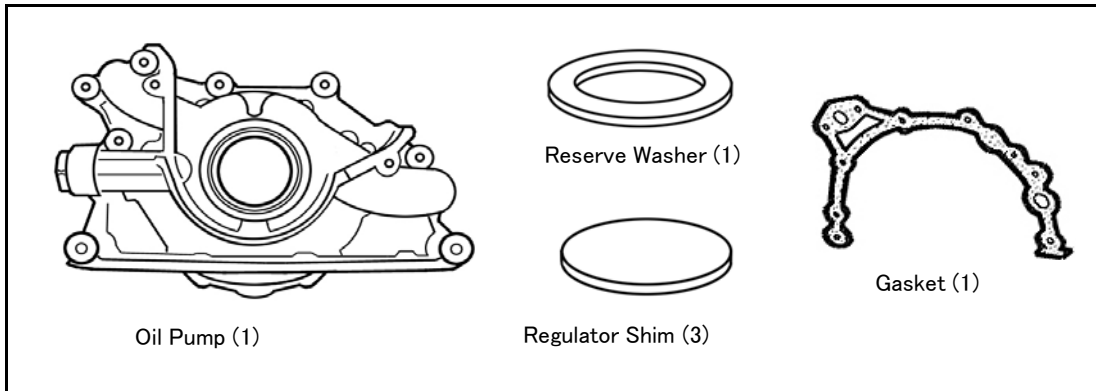

INSTALLATION

Detach the stock bolt and washer that is used for installation.

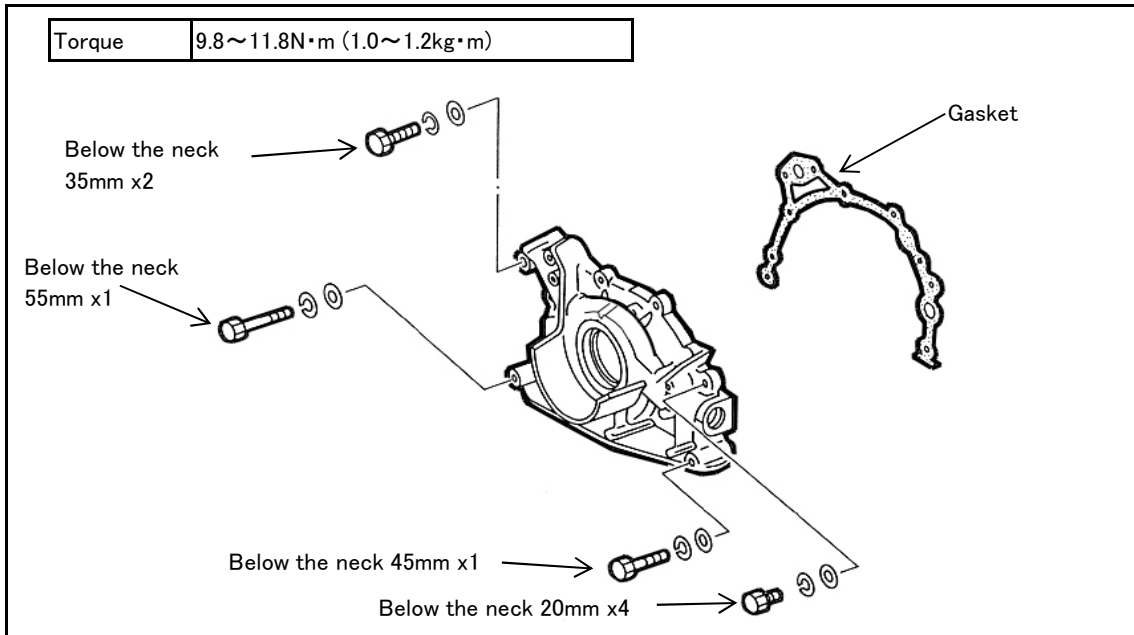

•The oil pan (sump) capacity must be enlarged to accommodate the increased flow rate of the oversized Oil Pump.

<<Reference>>

The large Oil Pan (Sump) modification is offered as an additional service at Tomei Japan, as a part of our Tuning Service option. (Additional charges apply)

RB26 Oversized Oil Pump Modification Part No: 34107010

- STD Oil Pan exchange
- Baffle Plate Attachment
- Strainer Attachment

CAUTION

- Before the initial test drive, check for any signs of oil leaks from the engine and surrounding area. If there is insufficient engine oil in the engine, there will be a possible risk of terminal engine failure.
- The earlier RB26 engine has a thinner crankshaft neck (BNR32 Pre August 1991). This Oil Pump is not compatible with that early model (Zenki) crankshaft. You will need to use the late model (Kouki) RB26 Crankshaft (Nissan Genuine Part Number: 12200-05U03). This crankshaft was used in models with RB26 engines that were made after August 1991.

OIL PRESSURE ADJUSTMENTS

The Oil Pressure can be adjusted via the external regulator plug. The following illustration will show how it can be done.

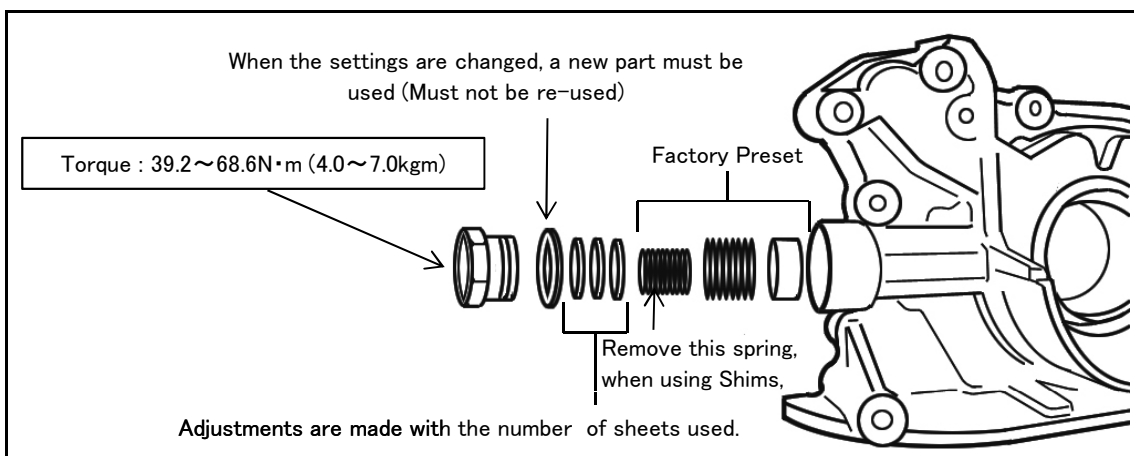

[OIL PRESSURE REFERENCE CHART]

	Double Spring Pre-set	Single Spring	Single Spring + 1 Shim	Single Spring + 2 Shims	Single Spring + 3 Shims
Engine Speed rpm	Oil Pressure kgf/cm ²				
3000	6.27	4.68	4.82	4.96	5.10
3500	6.40	4.90	5.02	5.16	5.28
4000	6.58	5.20	5.34	5.48	5.62
4500	6.77	5.47	5.53	5.59	5.65
5000	6.86	5.54	5.63	5.73	5.82
5500	6.73	5.63	5.71	5.79	5.87
6000	6.65	5.49	5.61	5.74	5.86
6500	6.51	5.34	5.41	5.48	5.48
7000	6.30	5.12	5.22	5.33	5.43
7500	6.22	5.01	5.13	5.26	5.38
at Idle (1000 rpm)					
When Cold After starting engine	5.7~6.3	3.9~4.5	4.6~5.2	4.9~5.6	5.4~6.1
When engine is warm (Oil Temp @ 70°C or higher)	3.0~3.5				

ENGINE : BNR34 STD
 OIL : WAKO'S 4C-R 15W-50
 OIL PUMP : STD

※ The data shown above is a reference guide only.

The actual numerical values will vary depending on the type of oil used and the climate conditions at the time.

※ The difference in oil pressure will be immediately noticeable after starting the engine, based on the external ambient temperature at the time.

SPECIFICATIONS

• Gear Set Material : SCM435
 • Oil Pump Flow Rate : 6000rpm / 56L (STD 46.7)

REPAIR PARTS

The following repair parts are available separately.

This is required when the oil pump is removed, or when adjustments are made to the oil pressure.

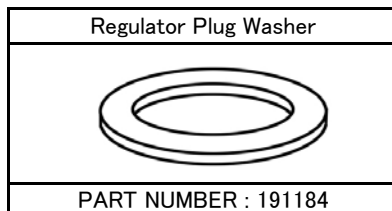

※ Replace the stock front Oil Seal when adjustments are made.
 (Nissan Genuine Part No. 13510-10Y10)

TOMEI POWERED INC.

株式会社 東名パワード

〒194-0004 東京都町田市鶴間1737-3

TEL : 042-795-8411(代)

FAX : 042-799-7851

1737-3 Tsuruma Machida-shi Tokyo 194-0004 JAPAN

TEL : +81-42-795-8411(main switchboard)

FAX : +81-42-799-7851

<http://www.tomei-p.co.jp>

この製品に関わる取り付け、操作上のご相談は上記へお願いします。

営業時間: 月~金(祝祭日、年末年始を除く) 9:00~18:00

If you have any questions in regards to the installation of this product,
please contact your local authorised Tomei Powered distributor.

OPEN: Monday - Friday (National holidays and public holidays excluded). 09:00 - 18:00

TOMEI POWERED USA INC.

13 Orchard Suite 107

Lake Forest, CA 92630 USA

TEL : +1-949-855-6577

FAX : +1-949-855-6525

<http://www.tomeiusa.com>

OPEN: Monday - Friday (National holidays and public holidays excluded).

10:00 - 19:00 PST