

取 扱 説 明 書

INSTALLATION MANUAL

N2 OIL BLOCK for SR20 SR20用 N2 オイルブロック

品 番 193068
Part Number

適 合 PS13 / RPS13 / S14 / S15
Application

日本語.....2p

English.....4p

- この取扱説明書を良く読んでからお使いください。
- 日産自動車の発行する整備要領書と併せてお使いください。
- 取り付け後も大切に保管してください。
- 販売店様で取り付けをされる場合は本書を必ずお客様へお渡しください。

TOMEI 製品のお買い上げありがとうございます。
SR20エンジンを競技などで使用する場合、標準のオイルフィルターブラケットは強度不足による取付部の破損からオイルフィルターが脱落し、エンジンを破損するといったトラブルを招きます。
TOMEI N2オイルブロックは重量物となるオイルフィルターをエンジン本体から離して設置することを前提に、振動・高温といった過酷な条件を考慮し設計された競技専用品です。

- Please carefully read this manual prior to installation.
- Please also refer to the Nissan Service Manual with this Manual.
- After the installation has been completed please keep this manual for future reference.
- If the install was done in a shop please make sure to give this manual to the owner.

Thank you for purchasing another quality TOMEI product.
When the SR20 engine is used in competition use, the stock oil filter bracket is not strong enough to provide adequate support in those conditions. This causes the oil filter to break off which leads to terminal engine failure. The TOMEI N2 block is designed as a thicker billet plate, that allows the oil filter to be relocated. This adds the required strength for competition conditions, and relieves the engine of the stress factor from the oil filter.

部品構成

下記の内容・数量が揃っているかを確認してください。()内は同梱されている数量です。

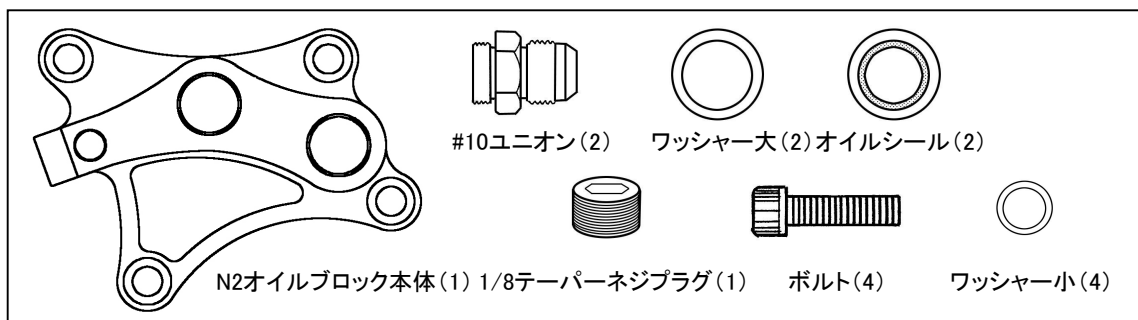

作業に必要な工具類

取り付けには下記が必要です。

- | | | |
|--------------|-----------|---------------|
| ・エンジン整備用工具一式 | ・整備要領書 | ・オイルクーラー移設キット |
| ・トルクレンチ | ・オイルクーラー※ | |

※ エンジンキットの仕様にあわせた物をご用意ください。また、本品にはサーモスタットおよび、バイパスバルブは内蔵されていません。すべてのオイルがオイルクーラーを通過するため、油圧低下を招かないような適切な容量を持った物を選定してしてください。

⚠ 注意

- 本品は自動車競技専用部品です。サーキットや公道から閉鎖されたコース内に限って使用してください。
- 一般公道で使用すると車両本来の安全性が損なわれ危険です。また、法律で罰せられます。
- 本品の取り付けは特別の訓練を受けた整備士が、設備の整った作業場で実施してください。
- 指定する車種以外への取り付けはおやめください。本品およびエンジンを破損する恐れがあります。
- 締め付け部は定期的に点検してください。
- 部品脱着の際には無理な力を加えないでください。部品を破損する恐れがあります。
- 取り付けの際は、適切な工具、保護具を使用しないと、けがにつながり危険です。

⚠ 警告

- 本品の取り付けはエンジン及びエンジンルーム内が冷えた状態で行ってください。
- 部品欠落による車輛の破損・火災が起こる可能性があるため、製品構成部品の取り付けは確実に行ってください。

装着について

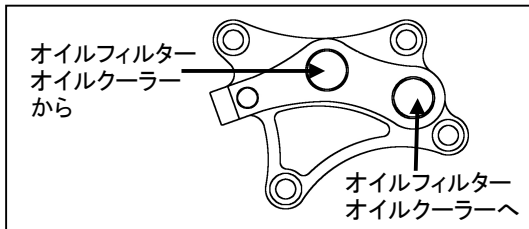
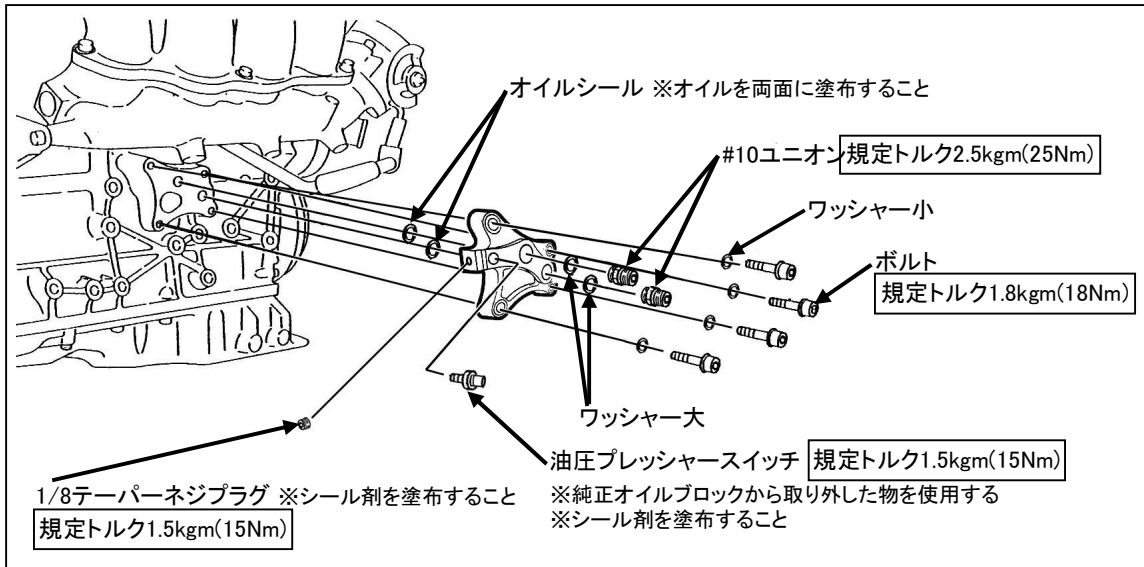

- ・ オイルフィルターの移動、およびオイルクーラーの取り付けは使用される物の指示に従い、本品との接続を行ってください。
- ・ 取付後はスパークプラグを外し、クランキングにより油圧が上がることを確認してください。
- ・ オイル量および、漏れの点検をしてください。

⚠ 注意

- オイルシール、Oリングの再使用はできません。必ず新品を使用してください。
- 各ボルトの締め付けはトルクレンチを用いて、規定トルクで締め付けてください。規定トルクで締め付けないとボルトが緩んだり、ボルトを破損する恐れがあり危険です。
- 必ず油圧を確認してからエンジンを始動してください。油圧が上がることを確認しないでエンジンを始動すると、摺動部に傷が入ります。
- エンジンオイル量、およびオイルの漏れ、にじみは運転前に必ず点検してください。エンジンオイルが不足するとエンジンを破損します。

KIT CONTENTS

Below is the contents of this kit with the quantity listed in brackets ().

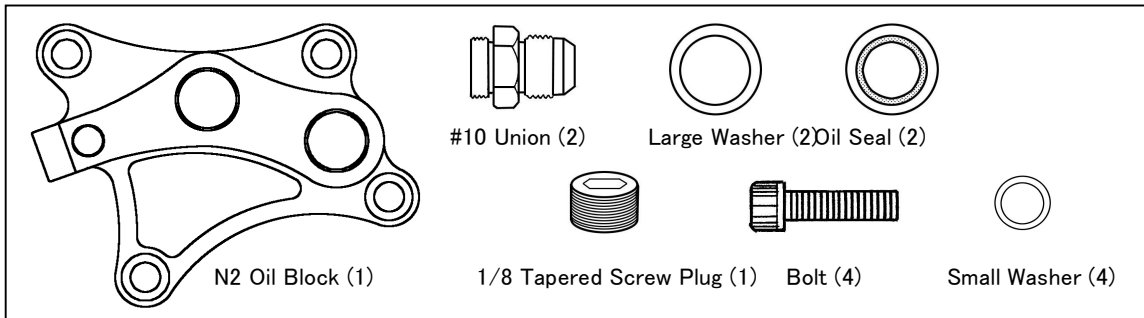

REQUIRED TOOLS

These tools are the bare minimum required for the job.

- General Engine Maintenance Tools
- NISSAN Workshop Service Manual
- Oil Cooler Relocation Kit
- Torque Wrench
- Oil Cooler ✕

✕ Please have all the additional parts required for the installation handy. This product does not include thermostat and by pass valve. Please choose the right oil cooler that suits your car without causing any unstable oil pressure flow.

⚠ CAUTION

- These products are designed to be used for off road competition purposes only.
- This product is NOT for use on public roads, due to safety risks. This product may not be road legal in your area.
- This product is to be installed by a qualified professional in a fully equipped workshop.
- If the attempt was made to use this product on another engine/car other than specified then you will risk damaging this kit and or the engine or components related with it.
- Please periodically inspect the tightened sections.
- Do not use any excessive force when using this product as you risk damaging the product or other parts.
- This product is to be installed with the appropriate tools and equipment to prevent any engine failures and injuries or bodily harm.

⚠ WARNING

- Install the product only when the engine & drive train is cold.
- Due to the nature of the area where the product is installed. Please exercise caution to prevent any possible fire hazards from oil etc.

INSTALLATION

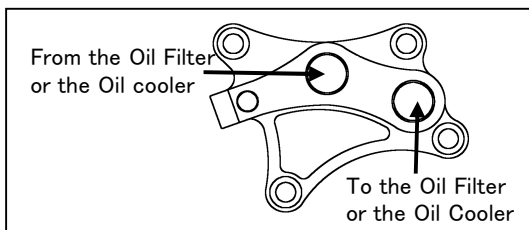
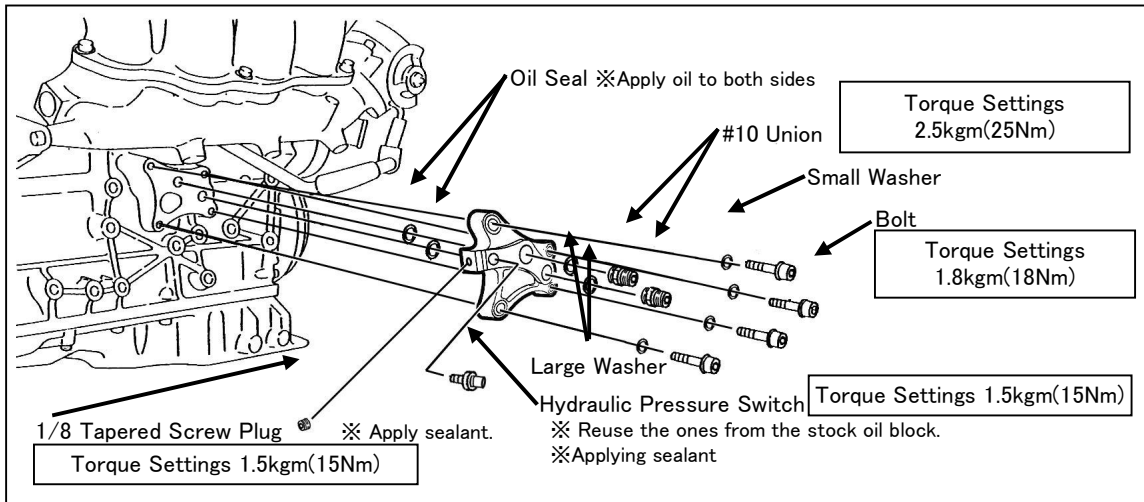

- Relocate the oil filter and have the oil cooler installed. Then connect it with this product.
- After installation, remove the spark plugs and crank the engine to check that the oil pressure level rises.
- Check for any signs of oil leaks. Then check oil levels.

⚠ CAUTION

- Reuse the oil seals and O-Rings if possible. If not then replace them with brand new parts.
- Tighten each bolt with the correct torque values as specified. Loose bolts that are not tighten enough, or are over tightened, can damage the bolt and be dangerous.
- Verify the correct oil pressure prior to starting the engine. Starting the engine without the preliminary safety checks, can risk scaring the internal rotating assembly contact points and journals.
- Check the engine oil levels, and for any signs of oil leaks before driving. If there is insufficient oil in the engine, this can cause terminal engine failure.

TOMEI POWERED INC.

株式会社 東名パワード

〒194-0004 東京都町田市鶴間1737-3
TEL : 042-795-8411 (代)
FAX : 042-799-7851

1737-3 Tsuruma Machida-shi Tokyo 194-0004 JAPAN
TEL : +81-42-795-8411(main switchboard)
FAX : +81-42-799-7851

<http://www.tomei-p.co.jp>

この製品に関わる取り付け、操作上のご相談は上記へお願いします。
営業時間：月～金（祝祭日、年末年始を除く）9：00～18：00

If you have any questions in regards to the installation of this product,
please contact your local authorised Tomei Powered distributor.

OPEN: Monday - Friday (National holidays and public holidays excluded). 09:00 - 18:00

10年09月 SR20用 N2オイルブロック 取扱説明書 M19Y111